

RCTU

Spjällmodul



BRANDSKYDD



MRB3_{TRE}

2018-10-11

www.bevent-rasch.se



BEVENT RASCH
AIR SOLUTIONS – FOR A BETTER TOMORROW



Snabbfakta

- Ingång för bus och matning. För enkel inkoppling finns även extra plintar för vidarekoppling
- Ingång för 0-10V
- Ingång för rökdetektor
- Ingång för 24V ställdon
- Lysdiod för driftindikering
- Hanterar även reglerande spjäll
- Kan levereras fabriksmonterade på spjäll

Funktionsbeskrivning

RCTU är en kapslad spjällmodul avsedd för 1 spjäll och 1 rökdetektor samt ingång för 0-10V styrning. När en rökdetektor anger brand så stängs spjället som är anslutet till modulen samt övriga sektionen.

RCTU är avsedd att användas i ett nätverk tillsammans med central RCTC för styrning och övervakning. På centralen kan då status rapporteras och motioneringar beordras. Centralen kan även avläsa brandlarm samt försätta modulen i brandlarmsläge.

Modulen kommunicerar via en gemensam tretrådsledning för 24VAC/DC och busskommunikation. Spjällen motioneras normalt var 48:e timme. Detta styrs via modulens interna program alternativt via kommunikation.

Vid spänningsättning kontrolleras också om ett tvåläges eller reglerande spjäll är anslutet.

Visual SIOX formulär

Som ett hjälpmedel vid driftsättning och felsökning finns en processbild för varje spjällmodul.

Reglerande spjäll

Reglerande spjäll kan styras lokalt med 0-10V eller via nätverket.

Adressering

Vid leverans är spjällmodulens adress satt till 1. Vid inkoppling till RCTC startas adresseringskommandot. Därefter går man ut till varje RCTU och trycker på knappen för att aktivera respektive enhet. Vid avslut kan antal adresserade spjäll avläsas.

Anslutningar

RCTU har:

- Ingång för bus och matning. För enkel inkoppling finns även extra plintar för vidarekoppling.
- Ingång för 0-10V
- Ingång för rökdetektor
- Ingång för 24V ställdon

Specifikation

Spjällmodul RCTU

Tillbehör
Dragavlastare

Modulerna kan med fördel monteras på spjäll direkt från fabriken. Då kommer spjället färdigkopplat och endast anslutningar till nätverk och matning krävs.

Driftindikering

En tvåfärgad diod (röd/grön) visar spjällmodulens driftläge.

Driftläge	Blinksekvens
StandBy	
StandBy och kommunikation med RCTC	
Brandlarm	
Spjällfel/Servicealarm rökdetektor/Kortsluten spjällutgång	
Motionering/Funktions-test – spjäll stänger	
Motionering/Funktions-test – spjäll öppnar	



Mått och vikt

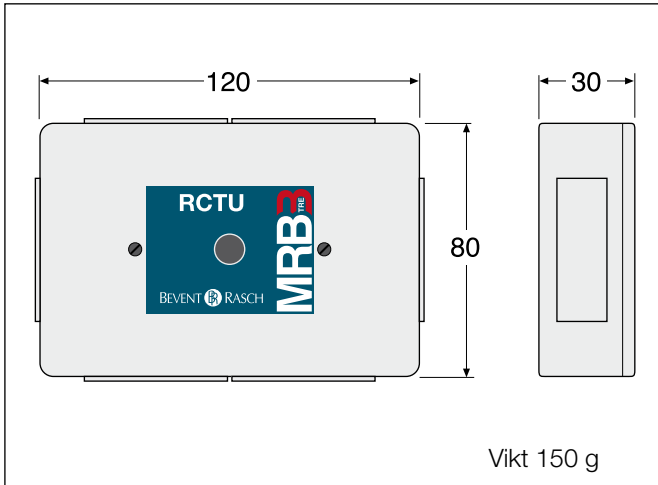

Tekniska data

Anslutningsspänning:	24V AC/DC +-10%
Effektförbrukning:	< 1V A (exkl. ställdon)
Ställdon:	BLF24 (-SR), BRL 7VA BF (-SR), BRS 10VA
Kapslingsklass:	IP 44
Omgivningstemp.:	-20° – +55°C
Slutmotstånd rökdetektor:	2,2kOhm
EMC:	EN 61000-6-3 (2007) EN 61000-6-2 (2005)

Kopplingsschema

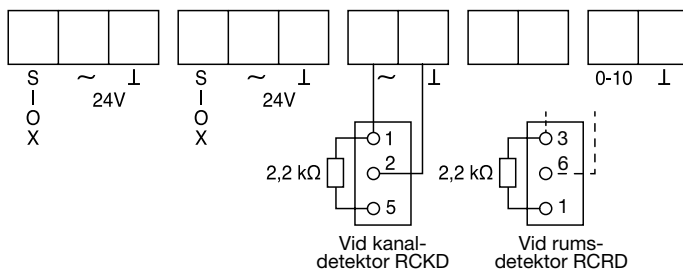

Alt. 1: BLF24, BF24

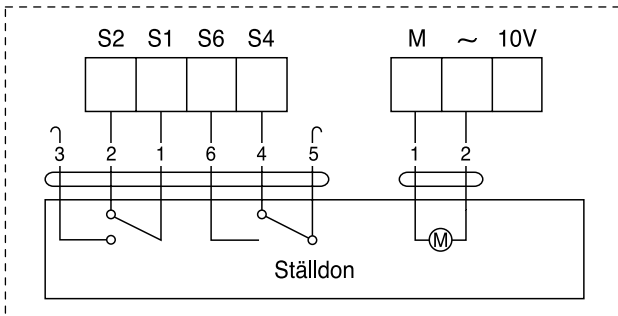

Alt. 2: BF24-SR, BRS24

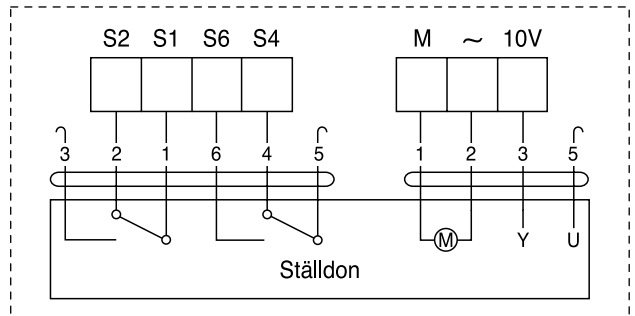

Alt. 3: BLF24-SR, BRL

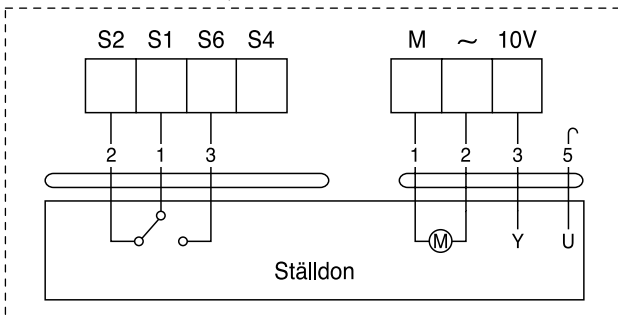

*) Slutmotståndet 2,2 kΩ kopplas in i rökdetektorn. Vid ej ansluten detektoringång kortsluts plintarna med 2,2 kΩ motstånd.
Vid leverans är detektoringång kortsluten med ett 2,2 kΩ motstånd.

Kopplingsschemat för RCRD är uppdaterat f.r.o.m. 2018-10-11.